



AGENTE ESCLUSIVO
SVIZZERA ED ITALIA
CELOTTI CONSULTING

BM2508-Plus

per AOPACK



Single Pass Fully Automatic Box Making Machine



CORDONA - TAGLIA - FUSTELLA UNA SOLA MACCHINA!



BM2508-PLUS HIGHLIGHTS



- 1. Un solo operatore
- 2. Servo motori senza aggiunta di utensili
- 3. Macchina multifunzionale
- 4. Cambio ordine in 60 secondi
- 5. Installazione e messa in servizio
- 6. Formazione operativa ai clienti
- 7. Prezzo competitivo

Introduzione automatica, cordonatura, taglio, rifilatura, in una unica macchina compatta.



Funzioni della macchina



Introduttore fogli:
possono essere caricati da
20 fino a 50 fogli,
spessore variabile da 2
fino a 10 mm.

Alimentazione continua
con pompa del vuoto



7cfXcbUhi fU'Y'g'cHtYf'
cf]nncbHJY'
8i Y'Vz'hY'']g]a a Yhf]V]XU'
) \$\$'a a " 7c'hY'']
]bhY[fUh]"

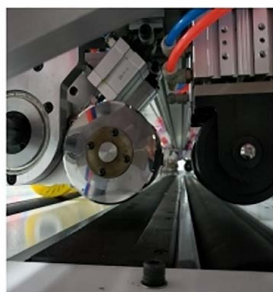

Cordonatura e taglio
verticale:
4 coltelli di taglio, rotanti
con servo motori per
rendere i bordi della
scatola più belli e piatti.
4 cordonatori

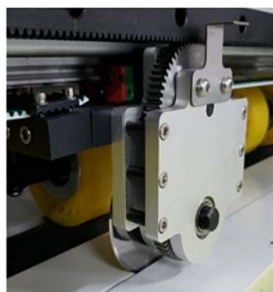

Taglio orizzontale
Taglia il cartone in
eccesso senza un
separtore di carta
aggiunto



BM2508-PLUS SPECIFICHE TECNICHE

Cartone ondulato	Foglio (Singolo e doppia onda)
Spessori Cartoni	2-10 mm.
Cartone compatto	< 1200g/m ²
Formato fogli	2500/3000 mm larghezza x lunghezza illimitata
Formato minimo	200mm x 650mm lunghezza
Produzione indicativa	Ca.400/600 Pezzi/Ora dipende dal formato
Coltelli slotter	2 unità *500mm Lunghezza
Coltelli verticali di taglio	4
Utensili di cordonatura	4
Coltello orizzontale	1
Potenza assorbita	Bm2508-Plus 380V ± 10%, Max. 3.5kW, 50/60 Hz
	Pompa vacuum 380V ± 10%, Max. 5.5kW, 50/60
Aria richiesta	Hz 0.6-0.7MPa
Dimensioni	3900(larghezza) * 1900 (lunghezza)* 2030mm(H)
Peso indicativo	Circa.3500Kg
Introduzione manuale	Disponibile richiesta
Stampa digitale	max 70 mm. sopra o sotto a richiesta
Consumo	75L/Min

Tutte le specifiche di cui sopra sono solo di riferimento. Il diritto di interpretazione finale appartiene al costruttore Qingdao Aopack On



ESEMPI DI STILI DI SCATOLE DI USO COMUNE

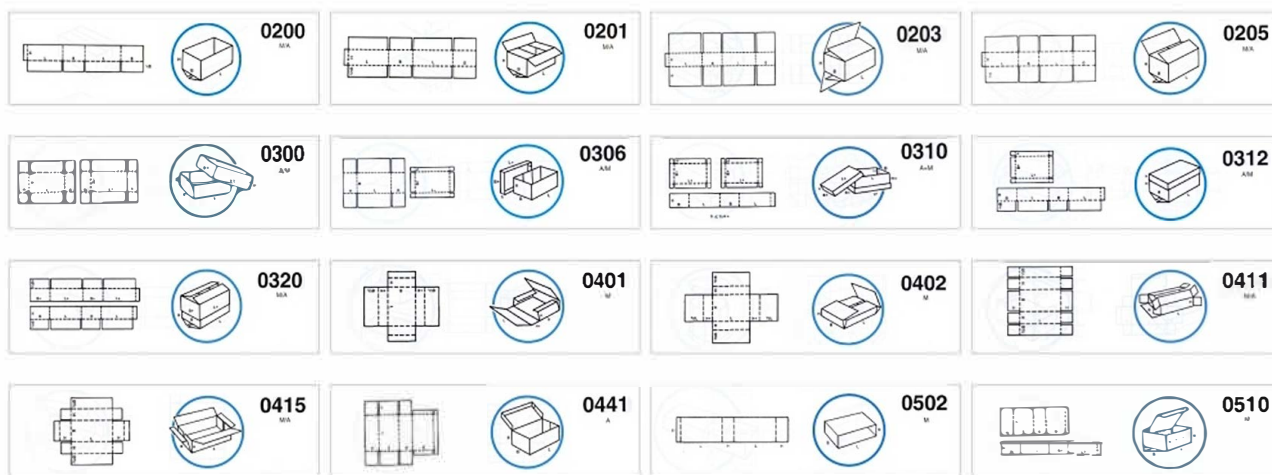

Plus 110, 202, 204, 206, 209, 228, 229, 230, 313, 301, 302, 325, 404, 410, 412, 452, 453, 458, 400, 403, 405, 409, 454, 455, 501, 503, 504, 505, 507, 509, 512, 602, 605, 607, 608, 610, 616, 620, 933, 934, 935



LAYOUT MACCHINA

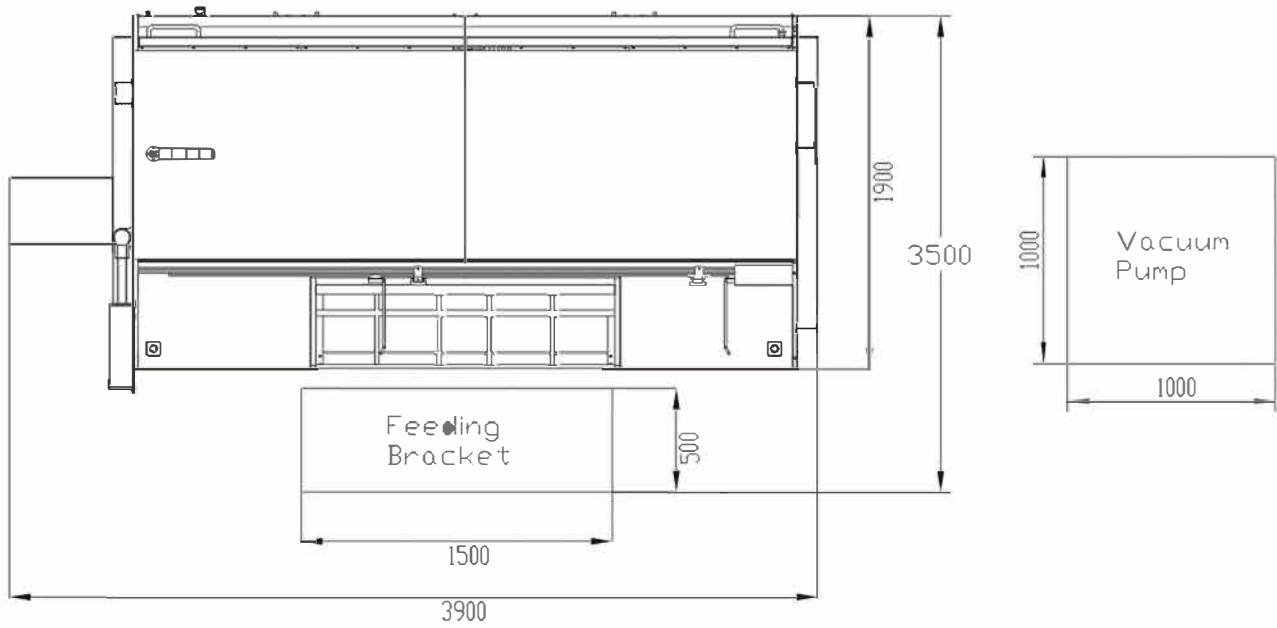

Alcuni esempi scatole





PROFILO AZIENDALE

QINGDAO AOPACK ON DEMAND PACKAGING CO., L TD. appartiene a OCELL ENTERPRISE GROUP, che è un'impresa high-tech che mira a creare valore nella società. OCELL GROUP ha ora dieci società secondarie e un centro di ricerca e sviluppo con prodotti diversi da oltre 20 anni. AOPACK si concentra sulle soluzioni di imballaggio in cartone ondulato da anni e ha sviluppato una serie di macchine per la produzione di scatole come la serie BM2508 con i nostri brevetti. BM2508-Plus è la più avanzata macchina per la produzione di scatole completamente automatica singlepass. È adatto per produttori di scatole di cartone con ordini di piccoli lotti e cartoni di grandi dimensioni, che risolve efficacemente il problema degli ordini sparsi. BM2508-Plus può anche fornire su richiesta la scatola di imballaggio in cartone ondulato più adatta per mobili, accessori hardware, logistica e-commerce e altri settori.



Agente Escusivo Svizzera Italia:

CELOTTI CONSULTING SAGL

Via Nocc, 5

6925 - GENTILINO (Svizzera)

info@celotticonsulting.com

www.celotticonsulting.com

www.aopackmachine.com



AOPACK

Box making machine